

Автоматический принтер-аппликатор этикеток

Н-ПР-02



Принтер-аппликатор этикеток на стойке, предназначен для механического переноса уникальной этикетки на верхнюю сторону объекта.

Редакция от 05.08.2025



Паспорт автоматического принтера-аппликатора уникальных этикеток Н-ПР-02.

Оглавление

Ведение	3
Дополнительные документы к данному описанию	4
ОПИСАНИЕ ПРИНТЕРА-АППЛИКАТОРА Н-ПР-02.....	5
Технические характеристики.	5
Указание мер по безопасности.....	6
УСТРОЙСТВО И ПРИНЦИП РАБОТЫ	7
Основные элементы установки	7
РАБОТА С УСТАНОВКОЙ	9
Подготовка к работе	9
Заправка этикетки.....	10
РАБОТА С ПРИНТЕРОМ.....	12
Настройка и калибровка принтера.....	12
Настройка времени игнорирования датчика продукта.....	13
НАСТРОЙКА ПРИНТЕРА-АППЛИКАТОРА Н-ПР-02	14
Обозначение разъёма GPIO принтера.....	14
Синхронизация скоростей принтера и конвейера	15
Порядок установки, настройки работы.....	15
Таблица неисправностей принтера	18
ТЕХНИЧЕСКОЕ ОБСЛУЖИВАНИЕ	20
Требования к персоналу	20
Эксплуатационная безопасность принтера-аппликатора.....	21
Правила хранения и транспортировки.....	22
Свидетельство о приемке	23
Гарантийные обязательства	24
Гарантийные исключения	24
Сведения об утилизации	25
Сведения о рекламации	26
Приложения	



Паспорт автоматического принтера-аппликатора уникальных этикеток Н-ПР-02.

Ведение

Изменения в данном документе могут быть внесены только заводом изготовителем данного оборудования. Продавец не обязан оповещать покупателя в случае изменений или дополнений в настоящий паспорт. Данный документ может служить лишь как ознакомительный, для общего понимания принципа работы принтера-аппликатора Н-ПР-02.

Этот паспорт должен быть принят как составная часть принтера-аппликатора и должен быть всегда доступен для людей, работающих с этикетировочной машиной. Паспорт должен всегда оставаться с машиной, даже если она продается другому пользователю. Операторы обязательно прочтите это руководство и неукоснительно применяйте инструкции, которые оно содержит, так как производитель не несет никакой ответственности за ущерб, причиненный людям и имуществу, или самой машине, если условия, описанные, ниже, не выполняются, то данная документация и приложения к ней не должны быть подделаны или изменены.

Запрещено воспроизведение или предоставление документации другим лицам без письменного согласия производителя или его агента.



Паспорт автоматического
принтера-аппликатора уникальных этикеток Н-ПР-02.

Дополнительные документы к данному описанию

К данному техническому описанию **по запросу** прилагаются в электронном виде следующие документы и программы:

1. Руководство по программированию принтера Godex.
2. Руководство по эксплуатации принтера Godex.
3. Каталог запасных частей на принтер Godex.
4. Каталог запасных частей на принтер-аппликатор Н-ПР-02.
5. Гарантийный талон на принтер-аппликатор Н-ПР-02.
6. Регламент технического обслуживания (Service_manual) на принтер-аппликатор Н-ПР-02.
7. Инструкция по обслуживанию печатающей головки принтера.
8. Программное обеспечение для диагностики и управления принтером.



Паспорт автоматического принтера-аппликатора уникальных этикеток Н-ПР-02.

ОПИСАНИЕ ПРИНТЕРА-АПЛИКАТОРА Н-ПР-02

Автоматический принтер-аппликатор этикеток Н-ПР-02 предназначен для нанесения самоклеящейся этикетки на объект, движущийся по конвейеру. Перенос этикетки осуществляется с ножа-отделителя. Принтер-аппликатор представляет из себя модульную конструкцию, состоящую из: принтера Godex 1300xi+, узла переноса, которая позволяет быстро и легко произвести сборку и монтаж оборудования «из коробки». Опционально оснащаться собственным конвейером, что позволяет применять автоматическую маркировку даже на тех производствах, где нет возможности встроить принтер-аппликатор в собственную линию или полностью отсутствует конвейер.

Наиболее подходит для решения задач нанесения этикеток на индивидуальную упаковку, короба. Благодаря усилиям инженеров компании Арни-Групп, на базе принтера Godex 1300xi+, удалось реализовать самую бюджетную модель в линейке принтер-аппликаторов.

Технические характеристики.

Модель левосторонняя	Н-ПР-02
Скорость до	15 м/мин
Тип переноса этикетки	С ножа
Ширина этикетки	15–100 мм
Длина этикетки	15–200 мм
Диаметр втулки рулона	76 (40) мм
Рекомендуемая толщина пленки	F: Прозрачный полиэстер 0.03–0.05 мм Силиконовая бумага 0.05–0.06 мм
Расстояние между этикетками	min 1 мм
Верхние и нижние поля	min 0,5 мм
Диаметр рулона этикетки	200 мм
Нанесение этикетки	Сверху/сбоку
Питание	220 В, 200 Вт
Физические размеры	630x270x470 мм
Вес	30 кг
Дисплей	Цветной TFT LCD дисплей с кнопками "Power" и "Enter", кнопка калибровки"
Управление	Сенсорное
Условия окружающей среды	Эксплуатация: 10 ~ 35°C, 25 ~ 80% без конденсации Хранение: -10 ~ 60 °C, 10 ~ 90% без конденсации
Комплектация	<ul style="list-style-type: none">• Принтер Godex 1300xi+• Узел переноса этикетки
Срок эксплуатации оборудования	<ul style="list-style-type: none">• 5лет.



Паспорт автоматического принтера-аппликатора уникальных этикеток Н-ПР-02.

Указание мер по безопасности

К работе по обслуживанию установки допускаются лица, ознакомившиеся с данным паспортом, паспортами на комплектующие, усвоившие основные приемы работы при эксплуатации оборудования и прошедшие инструктаж по технике безопасности.

При эксплуатации и ремонте установки должны соблюдаться «Правила технической эксплуатации электроустановок потребителей» 2003 г., «Правила техники безопасности при эксплуатации электроустановок потребителей» 2003 г., «Правила устройства электроустановок» 2003 г., «Правила техники безопасности и производственной санитарии» 1990 г, инструкции, разработанные на предприятии для данного вида оборудования.

Общие требования безопасности соответствуют ГОСТ 12.2.124-90.

Элементы заземления соответствуют требованиям ГОСТ 12.2.007.0-75.

Изделие должно быть надежно подсоединено к цеховому контуру заземления с помощью гибкого медного провода сечением не менее 4 мм² по ГОСТ Р МЭК 60204-1-07.

Запрещается работать на установке при наличии открытых токоведущих частей, неисправных коммутационных и сигнальных элементах на панели блока управления, при нарушении изоляции проводов и при неправильной работе датчиков.

В случае возникновения аварийных режимов работы следует немедленно отключить установку от сети питания.

ЗАПРЕЩАЕТСЯ во время работы установки производить ремонт и техническое обслуживание.

ЗАПРЕЩАЕТСЯ работать на установке с открытыми кожухами.

Уровень шума, создаваемый установкой на рабочем месте в производственном помещении, не превышает 80 дБ по ГОСТ 12.1.003-83 и СН2.2.4/2.1.8.562-96.

Уровень виброускорения, создаваемый установкой на рабочем месте в производственном помещении, не превышает 100 дБ (виброскорость не превышает 92 дБ) по ГОСТ 12.1.012-90 и СН 2.2.4/2.1.8.566-96.

Предельно допустимый уровень напряженности электрического поля, создаваемый установкой на рабочем месте в производственном помещении, не превышает 5 кВ/м согласно ГОСТ 12.1.002-84 и СанПин 2.2.4.1191-03 «Санитарные нормы и правила выполнения работ в условиях воздействия электрических полей промышленной частоты (50Гц)».



Паспорт автоматического принтера-аппликатора уникальных этикеток Н-ПР-02.

УСТРОЙСТВО И ПРИНЦИП РАБОТЫ

Установка состоит из основных узлов: стойки с установленными на ней держателем по оси Y, термотранферного принтера **Godex ZX1300xi**, модуля переноса этикетки. Стойка представляет собой конструкцию из нержавеющей стали, на которой расположены все остальные узлы установки. Для регулирования положения установки, стойка оснащена четырьмя винтовыми опорами. Держатели имеют возможность регулирования устройства по высоте (по оси Y).

Модуль печати реализован на базе промышленного принтера **Godex ZX1300xi**. Подробное техническое описание принтера представлено в «Руководстве пользователя Godex ZX1300xi»

Модуль переноса этикетки представляет собой площадку для крепления печатного модуля, механизма протяжки и отделения этикетки.

Данная модель принтера-аппликатора оснащается встраиваемой линией конвейера.

Алгоритм работы: Оператор отправляет на печать необходимый шаблон этикетки. При прохождении продукта по конвейеру срабатывает датчик продукта, и отправляет сигнал на печать этикетки. Происходит печать и отделение этикетки с ножа.

Основные элементы установки



Рисунок 1. Внешний вид установки Принтера-аппликатора Н-ПР-02

На рисунке 1 изображены основные узлы системы:

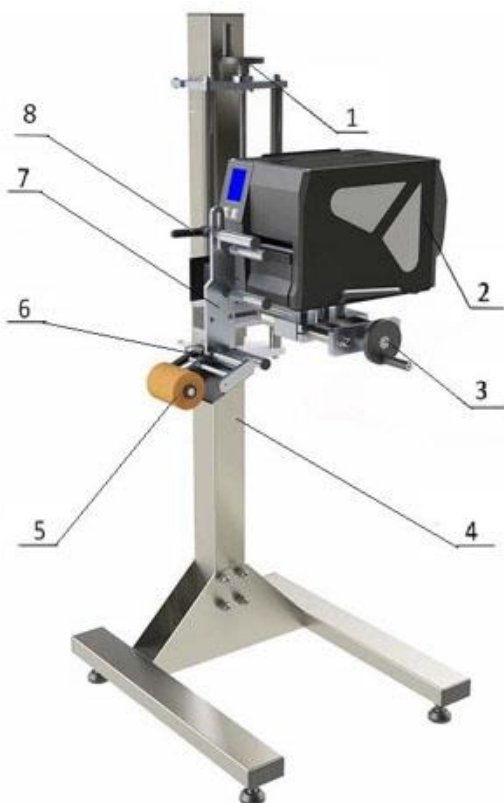

Паспорт автоматического
принтера-аппликатора уникальных этикеток Н-ПР-02.

1. Ручка регулировки принтера-аппликатора по вертикали
2. Модуль печати **Godex ZX1300xi**. См. раздел «Работа с принтером», а также приложение Н-ПР-02 (Руководство пользователя **Godex ZX1300xi**)
3. Ручка регулировки принтера-аппликатора по горизонтали
4. Стойка принтера-аппликатора
5. Прижимной валик продукта.
6. Нож, служит для отделения напечатанной этикетки от подложки.
7. Модуль переноса этикетки представляет собой устройство, служащее для переноса напечатанной этикетки на верхнюю сторону объекта.
8. Ручка регулировки вылета этикетки. Данная регулировка позволяет смещать конец этикетки на ноже.



Паспорт автоматического принтера-аппликатора уникальных этикеток Н-ПР-02.

РАБОТА С УСТАНОВКОЙ

Подготовка к работе

1. Расположить установку на ровной горизонтальной поверхности, при необходимости отрегулировать положение установки с помощью опор винтовых. Заземлить установку.
2. При работе через сетевое подключение, подключить кабель Ethernet к принтеру, произвести необходимые настройки сетевого адреса (при работе через порт USB подключите соответствующий кабель).
3. Подключить установку к питанию 220 вольт.
4. Включить установку повернуть пакетный переключатель «Питание» в положение «1»
5. Нажать кнопку «Пуск»
6. Заправить рулон с этикетками и риббон (при необходимости) согласно со схемой. Настроить принтер. См. раздел «Работа с принтером».
7. Установка в работе.



Паспорт автоматического принтера-аппликатора уникальных этикеток Н-ПР-02.

Заправка этикетки

На рисунке 2 представлена схема заправки этикетки с риббоном.



Рисунок. Схема заправки этикетки и риббона типа «Out» в принтер **Godex ZX1300xi**

Заправка этикетки. На неподвижный вал надеть бобину с этикеткой, затем ленту необходимо размотать на длину около 40 см и освободить подложку от клеящейся этикетки. Далее заправить ленту, как показано на рисунке, стрелочками показано направление движения ленты (линия красного цвета показывает ленту с этикеткой, а линия зеленого цвета показывает подложку). После заправки ленты на вал для подложки надеть соответствующую втулку (при необходимости) и натянуть ленту. Если лента заправлена правильно, то при работе принтера-аппликатора подвижный упругий демпфер будет регулировать натяжение ленты, что приведет к исключению ее обрыва. Нож отделяет клеящуюся этикетку от подложки, затем этикетка подается на передающую площадку, а подложка в свою очередь наматывается на соответствующий вал.

Заправка риббона. На рисунке представлена схема, заправки для риббона типа «Out». Надеть риббон на соответствующий вал, затем заправить риббон в печатающую головку так, чтобы красящий слой был направлен в сторону этикетки. На вал для пустого риббона надеть соответствующую втулку, натянуть ленту риббона и застегнуть печатающую головку.

Компания «Арни-Групп» промышленное оборудование для производственных предприятий,
тел.: [+7 \(495\) 740-59-66](tel:+74957405966); www.print-apply.ru; info@print-apply.ru

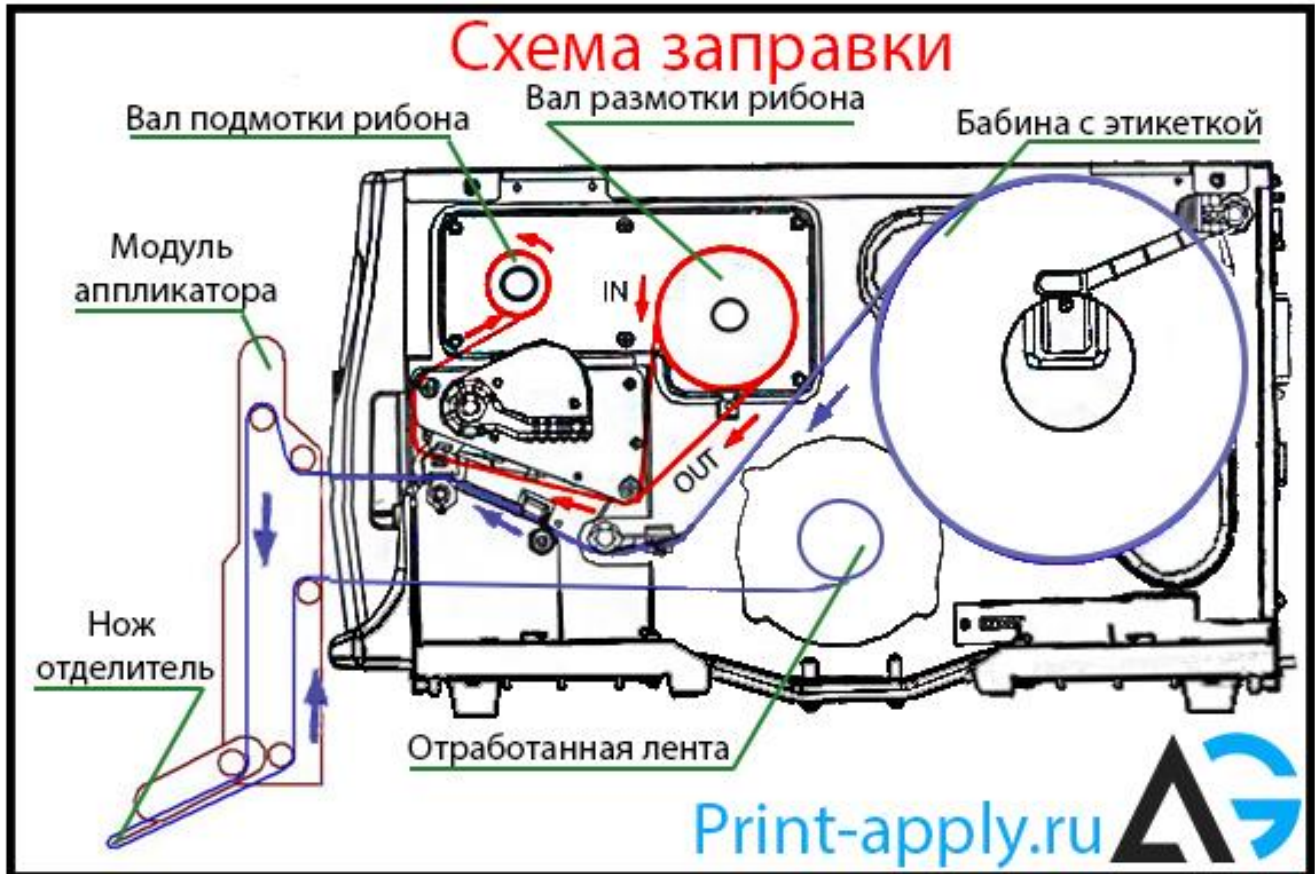

Паспорт автоматического принтера-аппликатора уникальных этикеток Н-ПР-02.

После вышеизложенных операций проверить состояние риббона и этикетки, нигде не должно быть заломов и обрывов. Лента должна быть надета ровно и прилегать к соответствующим валам по всей ширине. Помните, что обрыв ленты может привести к выходу из строя компоненты принтера. Более подробное описание принтера можно посмотреть в «Руководство пользователя **Godex ZX1300xi**».



Паспорт автоматического принтера-аппликатора уникальных этикеток Н-ПР-02.

РАБОТА С ПРИНТЕРОМ

Настройка и калибровка принтера

Калибровку принтера необходимо выполнять после заправки ленты! На сенсорной панели зайдите в раздел **Главная (Main)** в появившемся меню выберите раздел **Тест (Test)** далее **Калибровка (Calibration)**.



Рисунок. Внешний вид сенсорной панели управления принтером

Настройка принтера в режим аппликатора (выполнять необходимо только в случае, когда сбились настройки). На сенсорной панели зайдите в раздел **Главная (Main)** в появившемся меню выберите раздел **Устройства (Device)** -> **Настройка Дополнительной опции (Options Setting)** выберите **Аппликатор (Applicator)**.



Рисунок. Последовательная схема настройки принтера

Настройка режима печати принтера. Режим печати зависит от расходного материала. Если для печати используется риббон, значит, в настройках принтера необходимо установить режим «Термоперенос». Если для печати не используется специализированная лента, значит необходимо установить параметр «Прямая термопечать». На сенсорной панели зайдите в раздел **Главная (Main)** в появившемся меню выберите раздел **Установки принтера (Printer setting)** далее - **Режим**

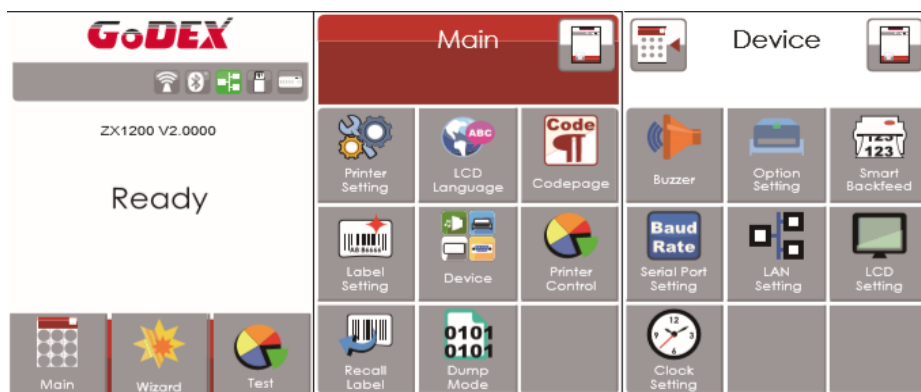

Паспорт автоматического принтера-аппликатора уникальных этикеток Н-ПР-02.

печати (Print mode) ставим **Прямая термопечать (Thermal Transfer)** либо **Термоперенос (Direct Thermal)**.



Рисунок. Последовательная схема настройки режима печати

Настройка времени игнорирования датчика продукта

Данная опция принтера позволит игнорировать сигналы с датчика продукта после его срабатывания. Данная настройка не позволит принтеру наклеить две этикетки на один продукт. Этот параметр чаще всего необходим для продукта в прозрачной упаковке, либо плоского, неровного продукта.

По умолчанию данный параметр на принтере установлен на нуле. Задержка печати устанавливается в секундах. Шаг регулировки зависит от прошивки принтера (от 0.01с до 1с). Максимальная задержка печати принтера 10 секунд.

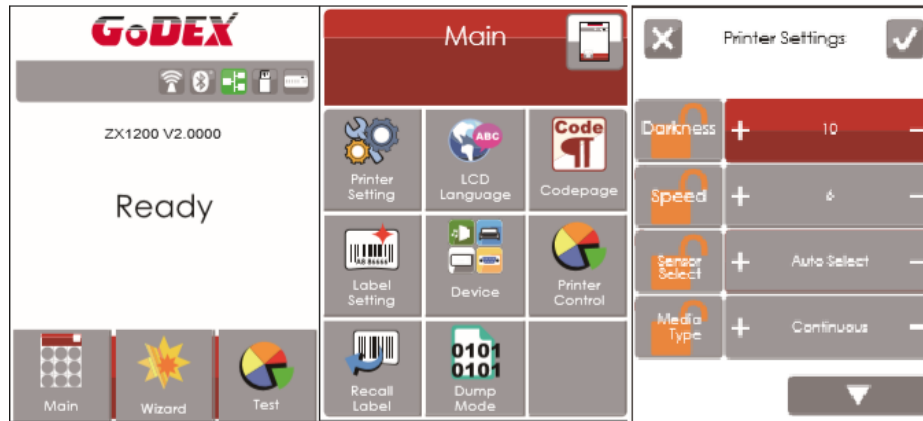
Для регулировки **игнорирования датчика продукта** сенсорной панели зайдите в раздел **Главная (Main)** в появившемся меню выберите раздел **Устройства (Device)** далее **Настройка Дополнительной опции (Options Setting)** и далее установите необходимое значение параметра **End Delay**.

После задания значения **End Delay** сохраните настройки, нажав на галочку в верхнем правом углу экрана принтера.



Паспорт автоматического принтера-аппликатора уникальных этикеток Н-ПР-02.

НАСТРОЙКА ПРИНТЕРА-АПЛИКАТОРА Н-ПР-02

Обозначение разъёма GPIO принтера

GPIO - порт ввода/вывода общего назначения, служит для низкоуровневого обмена цифровыми сигналами с внешними источниками информации. Позволяет программно установить состояние входа и считывать состояние выхода. Причём считывать можно как состояние входа, так и выхода.

I - обозначение сигналов Input signal (вход);

O - обозначение сигналов Output signal (выход).



Рисунок. Обозначение разъёма GPIO принтера. Слева- распайка кабеля датчика продукта. Справа – распайка кабеля для внешнего триггера и для ошибки (кабеля в комплект не входит в стандартную комплектацию).

Данный разъём принтера позволяет настроить и использовать каждый из выводов. Работать с ними можно как индивидуально, так и управлять сразу целой группой выводов. Например, можно вывести кнопку паузы, для не штатной ситуации, когда необходимо остановить печать принтера. С этих выводов так же можно выводить сигналы на светофор, для информирования рабочего персонала о состоянии принтера-аппликатора (данная опция не является базовой и устанавливается по желанию заказчика).

Для ввода принтер в режим паузы необходимо замкнуть 5й и 1й контакт, согласно распиновки GPIO разъема принтера.

Сигнальный светофор, как правило устройство, подающее световые сигналы. Обычно это 3 управляющих сигнала (красный, желтый, зеленый). В промышленной отрасли: Зеленый сигнал-

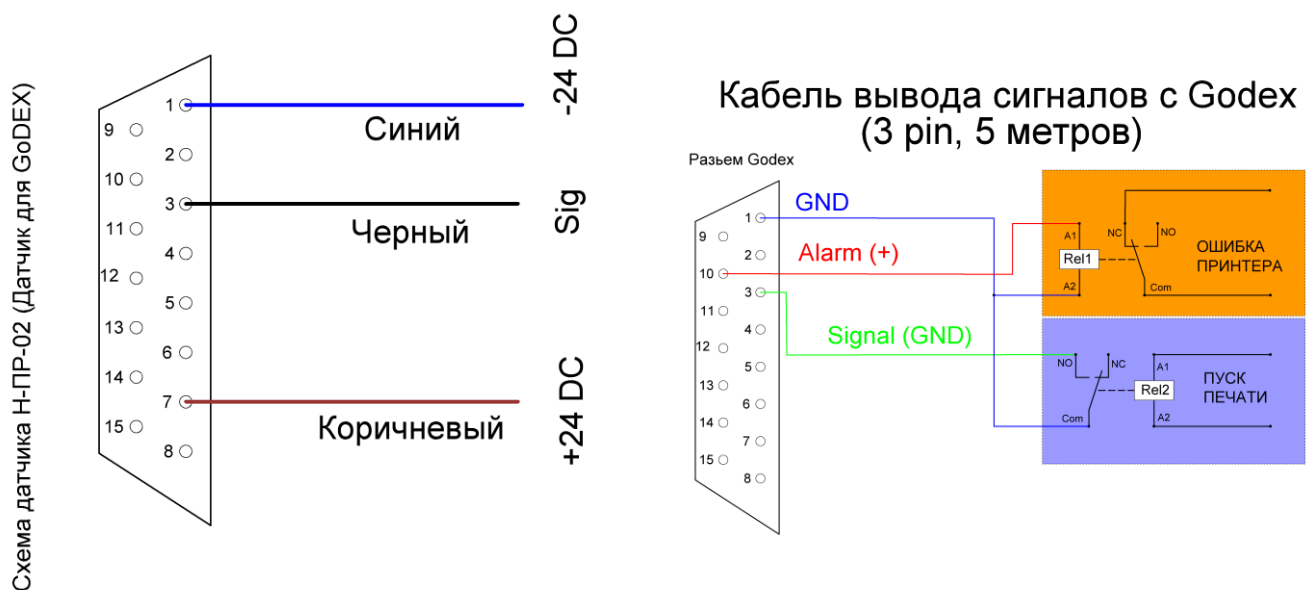

Паспорт автоматического принтера-аппликатора уникальных этикеток Н-ПР-02.

правильная работа всех систем, машина в работе, желтый - питание (12V -24V), красный сигнализирует об ошибках принтера и авариях линии.

Синхронизация скоростей принтера и конвейера

Термотрансферный принтер позволяет печатать самоклеящиеся этикетки на высокой скорости. Для правильной работы принтера-аппликатора необходимо синхронизировать скорость печати (выдачи этикетки принтером) со скоростью конвейерной ленты. Точного позиционирования этикетки можно добиться только при помощи синхронизации скоростей.

Таблица 5. Синхронизация скоростей принтера и продукта.

Скорость печати принтера в дюймах	Скорость печати принтера в сантиметрах	Скорость продукта (конвейера)
4	10	6
6	15	9
8	20	12
10	25	15

Приведенная выше таблица помогает точно синхронизировать работу принтера с конвейерной лентой. Показана рекомендуемая скорость печати принтера при заданной скорости транспортёра.

Проблемы, которые могут возникнуть при неправильной синхронизации скоростей:

Скорость печати принтера больше, чем скорость конвейера. В данном случае наблюдается эффект гармошки, то есть складки напечатанной этикетки на продукте. Скорость печати принтера превосходит скорость конвейера.

Скорость печати принтера меньше, чем скорость конвейера. В данном случае продукт, находящийся на конвейерной ленте, будет срывать этикетку с ножа принтера. Принтер не успевает напечатать этикетку. Лента периодически будет рваться.

Оба этих варианта усложняют позиционирование и нанесение этикетки.

Порядок установки, настройки работы

1. Расположить установку на ровной горизонтальной поверхности, при необходимости отрегулировать положение установки с помощью опор винтовых.

2. Заправить рулон с этикетками согласно со схемой, указанной в разделе «заправка этикетки». (Этикетка не заправлена полностью, конец ее свободен, для правильной калибровки)

3. Заправить ленту (риббон) согласно со схемой, указанной в разделе «заправка этикетки».

4. Провести калибровку этикетки. Заправить этикетку, как указано выше на рисунке, через весь механизм



Паспорт автоматического принтера-аппликатора уникальных этикеток Н-ПР-02.

5. Отрегулировать положение датчика продукта (подключить блок управления к смежному устройству). Отрегулировать задержку печати этикетки и игнорирование датчика продукта (при необходимости).
6. Отрегулировать высоту устройства и щетку (прижимной валик) под продукт. При запуске конвейера, синхронизировать его со скоростью печати.
7. Подключить входной кабель установки к розетке 220 вольт, стабилизатора напряжения.
8. Включить принтер.
9. Отправить с ПК шаблон этикетки на печать. После нанесения этикетки на продукт, в случае необходимости произвести позиционирование регулировкой по высоте.
10. Для точного позиционирования нанесения этикетки (вперед-назад) необходимо настроить положение датчика продукта механически. Чем ближе датчик к ножу (отделителю) тем позже наносится этикетка на продукт.
11. После того, как была произведена полная настройка, установка готова к работе.
12. В ходе работы необходимо следить за исправностью установки.
13. В случае возникновения аварийной ситуации необходимо выключить установку.
14. По окончании работы выключить принтер.

ВАЖНО: при отправке на печать документа через драйвер, убедитесь, что ваш ПК использует текущие настройки принтера.

Для проверки настроек печати следует открыть программу для создания шаблона этикетки, затем создать новый или выбрать существующий эскиз этикетки. Обратите внимание на то, что размеры шаблона должны полностью соответствовать размерам этикетки, если данное правило не будет соблюдено, то печать будет выходить за пределы этикетки. При отправке на печать документа зайдите в свойства документа, рисунок 7.

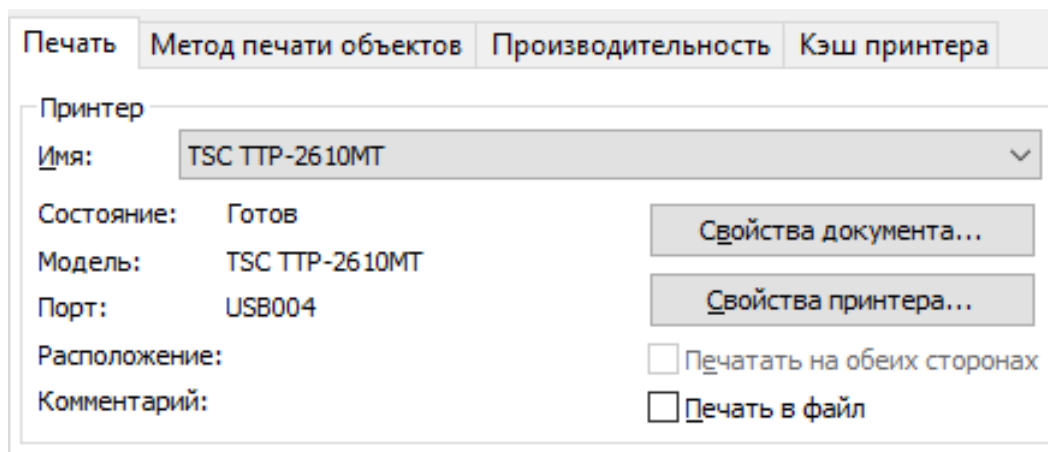



Паспорт автоматического принтера-аппликатора уникальных этикеток Н-ПР-02.

Рисунок 7. Окно отправки документа на печать

В открывшемся окне выберите имя вашего принтера, а затем перейдите во вкладку материал для печати, см рисунок 6 и проверьте установленные параметры:

Метод: **Использовать текущую настройку принтера**

Действие после печати: **Использовать текущие настройки принтера.**

Для выхода и сохранения настроек нажмите ОК.

Параметры страницы		Графика	
Материал для печати		О программе	
Параметры			
Параметры носителя			
Метод:	Использовать текущую настройку принтера		
Тип:	Этикетки с зазорами		
Высота зазора:	3.0 mm	Смещение зазора:	0.0 mm
Обработка носителя			
Действие после печати:	Использовать текущие настройки принтера		

Рисунок 8. Настройки для печати

Если пренебречь данным настройками, то принтер не будет исправно работать в режиме аппликатора!

После настройки и заправки принтера следует проверить готовность принтера к работе.

1. При отправке документа на печать, на принтере вы увидите окно с очередью печати. Если все настройки введены верно, то принтер напечатает отправленную на печать этикетку, а смотчик замотает подложку на вал.
2. После первой напечатанной этикетки убедитесь, что принтер откалиброван, этому соответствует ровная печать по всей площади этикетки (нет сдвига эскиза, напечатанный рисунок соответствует шаблону, отправленному на печать), принтер печатает только одну этикетку. Если есть необходимость откалибровать принтер, то выберете в меню принтера вкладку «Калибровка» и откалибруйте принтер (калибровка принтера возможна только когда конец этикетки свободен, не замотан на смотчик). После калибровки рисунок напечатается в соответствии с шаблоном, отправленным на печать (если этого не произошло, то проверьте правильность отправленного на печать шаблона, его размеры и т.д.).



Паспорт автоматического принтера-аппликатора уникальных этикеток Н-ПР-02.

3. Принтер готов к работе.

Таблица неисправностей принтера

Приведена таблица с возможными функциональными неисправностями, которые можно устранять самостоятельно. При неисправностях, которые возникают регулярно, а также, в случаях повреждения принтера - аппликатора, рекомендуется обращаться к производителю оборудования.

Таблица 6. Синхронизация скоростей принтера и продукта.

Проблема	Решение
Принтер включен, но светодиод не загорается	◆ Проверьте источник питания
Светодиод загорается красным и прерывается печать.	◆ Проверьте настройки программного обеспечения (настройки драйвера) и программу печати. ◆ Проверьте, правильно ли закрыт механизм печати.
Этикетка проходит через принтер, но нет печати.	◆ Убедитесь, что рулон с этикетками заправлен правильной стороной и материал соответствует режиму печати (термотрансферная, либо прямая термопечать) ◆ Убедитесь, что выбран правильный драйвер принтера. ◆ Убедитесь, что риббон заправлен правильной стороной и выбран соответствующий режим печати.
Этикетка застревает во время печати	◆ Очистите бумагу от замятия. Удалите все материалы, оставшиеся на печатающей головке. Очистите печатающую головку. ◆ Проверьте правильность установки направляющих для этикетки.
На некоторых частях этикетки нет печати.	◆ Проверьте, нет ли на печатающей головке материала, мешающего печати. ◆ Проверьте наличие ошибок в программе печати. ◆ Проверьте ленту на наличие морщин.



Паспорт автоматического
принтера-аппликатора уникальных этикеток Н-ПР-02.

На некоторых частях этикетки изображение размыто.	<ul style="list-style-type: none">◆ Проверьте печатающую термоголовку на наличие пыли и других загрязнений.◆ Проверьте качество материала для печати.◆ Проверьте настройку темноты.
Распечатанное изображение позиционируется неправильно.	<ul style="list-style-type: none">◆ Проверьте, не покрыт ли датчик этикетки бумагой или пылью.◆ Проверьте, подходит ли материал для этикеток. Свяжитесь с вашим поставщиком.◆ Проверьте настройки направляющей для бумаги.◆ Проверьте правильно ли выбран драйвер для принтера.
Пропуск этикеток при печати	<ul style="list-style-type: none">◆ Проверьте настройку длины этикетки.◆ Проверьте, не покрыт ли датчик пылью.◆ Запустите функцию калибровки.



Паспорт автоматического принтера-аппликатора уникальных этикеток Н-ПР-02.

ТЕХНИЧЕСКОЕ ОБСЛУЖИВАНИЕ

Техническое обслуживание установки сводится к соблюдению правил эксплуатации, изложенных в данном паспорте, устранению мелких неисправностей и периодическом осмотре, соблюдению санитарных правил для предприятий химической и др. промышленности.

Техническое обслуживание комплектующих, входящих в состав установки (принтера), производится в соответствие с требованиями технических паспортов или инструкций по эксплуатации на эти изделия.

За отказ установки, обусловленный его неправильным техническим обслуживанием, предприятие-изготовитель ответственности не несет.

Требования к персоналу

Сотрудники, эксплуатирующие машину, должны получить конкретную профессиональную подготовку или иметь достаточный опыт работы с машинами этого типа.

В случае недостаточной профессиональной подготовки операторов. Клиент обязан запросить необходимую информацию у поставщика оборудования.

Персонал, производящий эксплуатацию и техническое обслуживание установки, должен быть квалифицированным, и зрелым для выполнения задач, описанных ниже, правильно интерпретировать содержание данного руководства, а также обеспечивать безопасность и скрупулезное проведение проверок.

К работе не допускается не квалифицированный персонал, инвалиды и лица, находящиеся в состоянии алкогольного и наркотического опьянения.

Клиент несет полную ответственность за квалификацию, психическое и физическое состояние специалистов, работающих с оборудованием.

Персонал, эксплуатирующий оборудование, должен отвечать следующим требованиям:

- Полное использование их верхних и нижних конечностей.
- Знание цвета и способность его распознавать.
- Хорошее зрение и слух.
- Умение, как читать, так и писать.
- Знать предупреждающие сигналы на машине.

Операторы, работающие с установкой, всегда должны использовать средства индивидуальной защиты, предусмотренные законом в стране эксплуатации, и все средства



Паспорт автоматического принтера-аппликатора уникальных этикеток Н-ПР-02.

защиты, предоставляемые работодателем, такие как: звуконепроницаемые наушники, перчатки, очки и т.д.

Эксплуатационная безопасность принтера-аппликатора

Принтер-аппликатор Н-ПР-02 является полностью автоматическим, предназначен для печати и нанесения самоклеящихся этикеток на продукты или упаковку.

Неправильная эксплуатация установки может привести к несчастным случаям, ущербу имущества и остановке производства.

Используйте установку только в соответствии с теми рекомендациями, которые содержатся в данной инструкции.

Не работайте на таком оборудовании без требуемых предохранительных мер.

Производите настройку принтера-аппликатора только в соответствии с требованиями данной инструкции и должной осторожности.

Используйте только фирменные комплектующие детали в установке. Не делайте никаких усовершенствований или изменений в принтере-аппликаторе.

Ремонт такого оборудования может осуществляться только уполномоченными на то специалистами, которые знают о связанных с этим рисках.

Принтер-аппликатор функционирует от сетевого напряжения. Прикосновение к открытым частям электрооборудования может вызвать электрошок и привести к сильным ожогам.

Подсоединяйте установку к нормально функционирующей розетке, которая имеет заземление.

Перед очисткой выключите установку и отключите ее от сети. Аппликатор не защищен от попадания воды/водяных брызг.

Держите принтер-аппликатор сухим.

Если на него попала вода, немедленно выключите аппарат и отсоедините его от сети. Информировать об этом специалиста из службы по техническому обслуживанию.

Слишком высокое или низкое напряжение может повредить установку.

Работайте на установке, используя только то напряжение, которое указано на его фирменной марке.

Убедитесь, что напряжение сети, указанное на принтере-аппликаторе, является таким же, которое обеспечивается источником электропитания



Паспорт автоматического принтера-аппликатора уникальных этикеток Н-ПР-02.

Правила хранения и транспортировки

Установка должна храниться в складских помещениях при температуре окружающей среды от плюс 10 до плюс 35 °С; относительной влажности воздуха от 45 до 80 %.

Если установка хранится более чем 18 месяцев, то должна производиться консервация в соответствии с ГОСТ 9.014-78.

Транспортирование установки допускается автомобильным, железнодорожным, авиационным и водным транспортом в соответствии с условиями и правилами перевозок, действующими на каждом виде транспорта.

При погрузке и транспортировании установки необходимо соблюдать и выполнять требования манипуляционных знаков на таре.



Паспорт автоматического
принтера-аппликатора уникальных этикеток Н-ПР-02.

Свидетельство о приемке

Автоматический принтер-аппликатор этикеток Н-ПР-02, заводской номер _____, соответствует конструкторской документации, паспортным характеристикам и признан годной к эксплуатации.

Дата выпуска: _____

Представитель поставщика _____



Паспорт автоматического принтера-аппликатора уникальных этикеток Н-ПР-02.

Гарантийные обязательства

Гарантийные условия считаются действительными только в случае, если клиент соблюдает все обязательства, принятые производителем.

Предприятие гарантирует соответствие Автоматического принтера-аппликатора этикеток Н-ПР-02 паспортным характеристикам при соблюдении условий транспортировки, хранения, монтажа, наладки, эксплуатации и технического обслуживания. Гарантийный срок эксплуатации составляет 12 месяцев со дня продажи оборудования.

Ввод установки в эксплуатацию должен проводиться представителями сервисного отдела поставщика. Гарантийные обязательства не распространяются на установку со следами механических повреждений и на установку, подвергшуюся несогласованному с предприятием изготовителем ремонту или конструктивному изменению.

После проведения пуско-наладочных работ составляется "АКТ о проведении пуско-наладочных работ" и подписывается двумя сторонами.

Предприятие изготовитель оставляет за собой право, не уведомляя потребителей, вносить изменения в конструкцию установки, не ухудшающие ее паспортные характеристики.

Производитель является стороной, которая разрабатывает, изготавливает машину, и владеет проектом. Клиент должен быть взят как конечный пользователь тех. документации или продукта.

Производитель несет ответственность исключительно за дефекты, связанные с нормальной эксплуатации устройства. Гарантия не распространяется на части, подлежащие естественному износу, и части поврежденные в результате неправильного использования устройства.

Производитель не несет ответственность за любые дефекты или поломки, возникающие: при неправильном использовании устройства; при повреждении вследствие транспортировки или невыполнения требований к условиям окружающей среды; из-за отсутствия или ненадлежащего обслуживания; при подделке или неквалифицированном ремонте; при работе неквалифицированного персонала, или при использовании продукции, не касающейся нормального использования устройства.

В течение гарантийного периода. Производитель обязуется устранить любые производственные недостатки при условии нормальной эксплуатации устройства.

Гарантийные исключения

Производитель не несет ответственности за несоблюдение норм, регулирующих правильную установку оборудования или интеграцию в производственные линии. Производитель



Паспорт автоматического принтера-аппликатора уникальных этикеток Н-ПР-02.

не несет ответственности за полученные телесные повреждения или ущерб, понесенный из-за несоблюдения инструкций изготовителя. Так же, если устройства безопасности машины не использовались, были изменены, или были подделаны.

Производитель не несет ответственности за травмы и повреждения, связанные с неумелым или неосторожным использованием оборудования, осуществляемых необученным персоналом. При проведении операций, которые не соответствуют описанным в этом руководстве и в прилагаемой документации.

В случае необходимости, возможно, запросить обучение конечного персонала.

Невозможно, предвидеть все варианты установки и условия, в которых машина будет установлена. Клиент должен проверить следующее:

Внешние осветительные системы, которые позволяют операторам работать в безопасных условиях.

Элементы крепления, способные выдержать вес машины, относительно безопасные расстояния, до силовых кабелей, воздушных линий и т. д.

Учесть возможный шум, производимый в процессе работы.

Огнестойкое оборудование или оборудование для использования в горючих условиях.

Персональную защитную одежду для персонала.

Заказчик обязан использовать только оригинальные запасные части и должен устанавливать их в соответствии с установленной практикой.

Изготовитель не несет ответственности за утилизацию продуктов необходимых для запуска машины или производства: продукты и все что они содержат, отработанные смазочные масла, аккумуляторы, контейнеры для утилизации и т.д. Поэтому клиент должен лично распоряжаться веществами, которые потенциально вредны для окружающей среды в соответствии с правилами, действующими в регионе, где машина установлена.

Сведения об утилизации

Критерии предельных состояний установки: установка непригодна для эксплуатации в случае разрушения каркаса, стойки изделия и потерей их несущих способностей, а также в случае изношенности вращающихся элементов, не подлежащих восстановлению. Установка подлежит выводу из эксплуатации, списанию и утилизации.

В случае непригодности изделия для использования по назначению производится его утилизация, все изношенные узлы и детали сдаются в пункты вторсырья

Использование непригодного изделия по назначению ЗАПРЕЩЕНО!

Компания «Арни-Групп» промышленное оборудование для производственных предприятий,
тел.: [+7 \(495\) 740-59-66](tel:+74957405966); www.print-apply.ru; info@print-apply.ru



Паспорт автоматического
принтера-аппликатора уникальных этикеток Н-ПР-02.

Сведения о рекламации

Потребитель предъявляет рекламацию предприятию-поставщику.

АДРЕС ПРОИЗВОДИТЕЛЯ

Телефоны: г. Москва [+7 \(495\) 740-59-66](tel:+7(495)740-59-66);

Email: info@print-apply.ru

Сервисный отдел: service@print-apply.ru

По всем вопросам ремонта, обслуживания, поставки запасных частей обращайтесь к поставщику оборудования.

Приложение 5. Габаритный чертеж принтера со стойкой Н-ПР-02

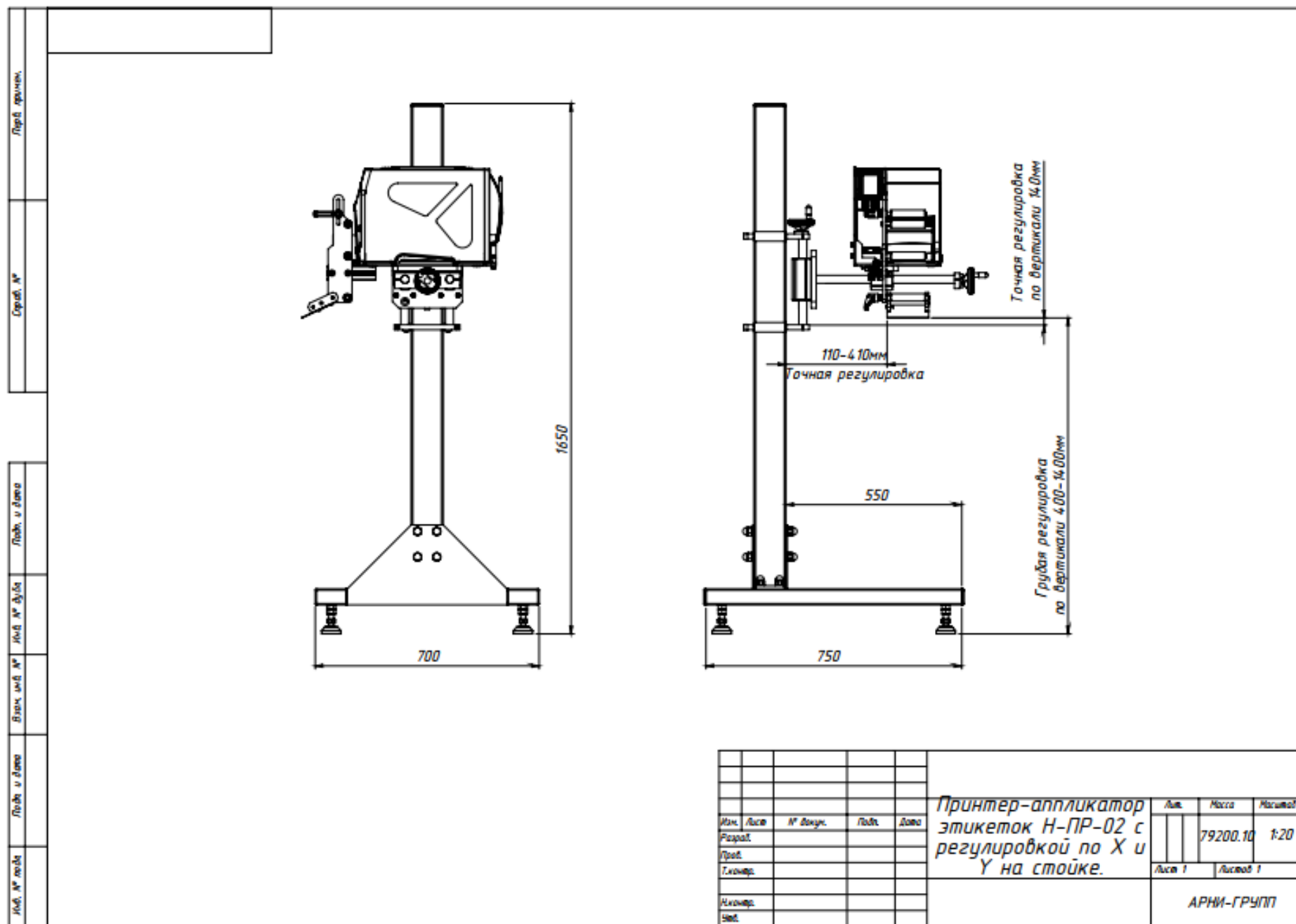

ООО «АРНИ-ГРУПП» - Российский производитель
промышленного оборудования.



Название компании ООО «АРНИ-ГРУПП»

тел.: +7 (495) 740-59-66

САЙТ: www.print-apply.ru;

ПОЧТА: info@print-apply.ru

